

**МІНІСТЕРСТВО ОСВІТИ І НАУКИ УКРАЇНИ
НАЦІОНАЛЬНА МЕТАЛУРГІЙНА АКАДЕМІЯ УКРАЇНИ**

ОСВІТНЬО-ПРОФЕСІЙНА ПРОГРАМА

«ФІНАНСИ, БАНКІВСЬКА СПРАВА ТА СТРАХУВАННЯ»

Другого (магістерського) рівня вищої освіти

за спеціальністю 072 «Фінанси, банківська справа та страхування»

галузі знань 07 Управління і адміністрування

Кваліфікація: магістр з фінансів, банківської справи та страхування



ЗАТВЕРДЖЕНО ВЧЕНОЮ РАДОЮ
Голова Вченої ради, проф., чл.-кор. НАНУ

О.Г. Величке

(протокол № 4 від 04.05.2017 р.)

Освітньо-професійна програма вводиться в дію
з 05 травня 2017 р.



Ректор

О.Г. Величко

Наказ №26-1 від «05» «травня» 2017 р.

Дніпро 2017

ПЕРЕДМОВА

Освітньо-професійна програма другого (магістерського) рівня вищої освіти з підготовки магістрів у галузі знань 07 «Управління і адміністрування», спеціальність 072 «Фінанси, банківська справа та страхування»

1. Внесено ІМК ІМетАУ зі спеціальності 072 «Фінанси, банківська справа та страхування»

(протокол № 5 від «25» квітня 2017 р.)

2. Уведено вперше

Розробники освітньо-професійної програми:

Сокиринська Ірина Геннадіївна, кандидат економічних наук, доцент, завідувач кафедри фінансів ІМетАУ - *гарант освітньої програми*

Ковальчук Костянтин Федорович, доктор економічних наук, професор, декан факультету економіки та менеджменту ІМетАУ.

Божанова Олена Василівна, кандидат економічних наук, доцент кафедри фінансів ІМетАУ.

Аберніхіна Ірина Георгіївна, кандидат економічних наук, доцент кафедри фінансів ІМетАУ.

Узгоджено:

Перший проректор ІМетАУ,
д.т.н., проф.



В.П. Івашенко

**1. Профіль освітньо-професійної програми зі спеціальності
072 «Фінанси, банківська справа та страхування»**

1 – Загальна інформація	
Повна назва вищого навчального закладу та структурного підрозділу	Національна металургійна академія України (НМетАУ), кафедра фінансів
Ступінь вищої освіти та назва кваліфікації мовою оригіналу	Другий (магістерський) Ступінь вищої освіти – магістр Галузь знань – 07 «Управління та адміністрування» Спеціальність – 072 «Фінанси, банківська справа та страхування»
Офіційна назва освітньо-професійної програми	Фінанси, банківська справа та страхування
Тип диплома та обсяг освітньо-професійної програми	Диплом магістра, одиничний, 90 кредитів ЄКТС, термін навчання 1,5 року
Наявність акредитації	Акредитується вперше
Цикл/рівень	Другий (магістерський) рівень вищої освіти / восьмий кваліфікаційний рівень Національної рамки кваліфікацій, FQ-EHEA – другий цикл, EQF-LLL – 7 рівень
Передумови	Наявність ступеня бакалавра
Мова(и) викладання	Українська мова
Термін дії освітньої програми	1 рік 5 місяців
Інтернет-адреса постійного розміщення опису освітньо-професійної програми	https://nmetau.edu.ua/
2 – Мета програми	
Підготовка фахівців магістерського рівня у сфері фінансів, банківської справи та страхування, які здатні самостійно здійснювати дослідження фінансових систем, розв'язувати складні спеціалізовані та управлінські завдання, наукові і прикладні проблеми в професійній діяльності у динамічному середовищі на макро- і мікрорівнях	
3 – Характеристика освітньо-професійної програми	
Предметна область (галузь знань, спеціальність, спеціалізація (за наявності))	Галузь знань – 07 «Управління та адміністрування». Спеціальність – 072 «Фінанси, банківська справа та страхування» <i>Об'єкт(и)</i> вивчення та діяльності: устрій, принципи й механізми функціонування та розвитку фінансових систем.

	<p>Цілі навчання: Здобуття знань і умінь у сфері фінансів, банківської справи та страхування на макро- і мікрорівнях, що надасть можливість самостійно здійснювати дослідження фінансових систем, розв'язувати складні спеціалізовані та управлінські завдання, наукові і прикладні проблеми при впровадженні інновацій в професійну діяльність у динамічному середовищі.</p> <p>Теоретичний зміст предметної області ґрунтується на теоріях і концепціях фінансової науки, які визначають тенденції і закономірності функціонування й розвитку фінансів, банківської справи та страхування.</p> <p>Методи, методика та технології: методи, методики та технології фінансової науки і практики.</p> <p>Інструменти: інформаційно-аналітичні програмні продукти та системи.</p>
Орієнтація освітньо-професійної програми	Освітньо-професійна програма для магістра
Основний фокус освітньо-професійної програми та спеціалізації	Здобуття вищої освіти в галузі 07 «Управління та адміністрування», спеціальності 072 «Фінанси, банківська справа та страхування». Програма орієнтована на формування компетентностей, які забезпечують здатність розв'язувати складні спеціалізовані завдання та практичні проблеми у галузі фінансів, банківської справи та страхування в ході професійної діяльності або у процесі навчання, що передбачає застосування методів, технологій і положень фінансової науки і практики у динамічному середовищі, яке характеризується невизначеністю умов
Особливості програми	Програма освітньо-професійна; орієнтується на сучасні дослідження в галузі фінансів, банківської справи та страхування та спрямована на глибоке оволодіння фундаментальними та практичними знаннями; формування аналітичного способу мислення і здатності генерувати ідеї на базі сучасних досягнень науки
4 – Придатність випускників до працевлаштування та подальшого навчання	
Придатність до працевлаштування	Магістр з фінансів, банківської справи та страхування здатний виконувати зазначені професійні роботи (згідно з Національним класифікатором України «Класифікатор професій» ДК 003: 2010): «14 – Менеджери (управителі) підприємств, установ, організацій та їх підрозділів», «146 – Менеджери (управителі) у фінансовій діяльності», «1461 Менеджери (управителі) у сфері грошового посередництва», «1462 Менеджери (управителі) у сфері фінансового лізингу», «1463 Менеджери (управителі) у сфері надання кредитів», «1465 Менеджери (управителі) у сфері страхування життя та заощаджень», «1466 Менеджери (управителі) у сфері пенсійного страхування», «1467 Менеджери (управителі) в допоміжній діяльності у сфері фінансів», «1468 Менеджери (управителі) в допоміжній

	<p>діяльності у сфері страхування», «1469 Менеджери (управителі) в інших видах фінансового посередництва».</p> <p>Магістр з фінансів, банківської справи та страхування на первинних посадах самостійно виконує переважно евристичні та частково діагностичні професійні й соціально-виробничі завдання, робить складні економічні розрахунки, керує фахівцями нижчого посадового рівня. Може займати первинні посади: економіст; економіст з фінансової роботи, аналітик; керівник фінансового підрозділу.</p> <p><u>Основні місця роботи:</u> фінансово-економічні, аналітичні, адміністративні підрозділи й служби підприємств, організацій, установ, фірм різного профілю й форм власності, консалтингові компанії, страхові компанії банки та інші фінансові установи.</p>
Подальше навчання	<p>Можливості продовження освіти й отримання вищих кваліфікаційних рівнів і наукових ступенів:</p> <p>– третього (освітньо-наукового) рівня вищої освіти, якому відповідає дев'ятий кваліфікаційний рівень Національної рамки кваліфікацій, з присудженням ступеня вищої освіти – доктор філософії; FQ-EHEA – третій цикл, EQF-LLL – 8 рівень.</p>
5 – Викладання та оцінювання	
Викладання та навчання	<p>Студентоцентроване, проблемно-орієнтоване навчання, ініціативне самонавчання. Елементи дистанційного (on-line, електронного) навчання.</p> <p>Лекції, практичні та лабораторні заняття, індивідуальні заняття, самостійна робота з методичним забезпеченням дисциплін та ініціативна самостійна робота, виконання курсових та індивідуальних робіт. Консультації. Практична підготовка студентів. Наукове керівництво, підтримка і консультування при підготовці кваліфікаційної роботи.</p>
Оцінювання	<p>Поточний контроль; модульний контроль; семестровий (підсумковий) контроль; державна атестація випускників. Основними формами контролю є: контрольна робота; комплексна контрольна робота; захист курсової роботи; залік; екзамен; захист випускної кваліфікаційної роботи.</p>
6 – Програмні компетентності	
Інтегральні компетентності (ІК)	<p>Здатність розв'язувати складні задачі і проблеми в процесі професійної діяльності або навчання у сфері фінансів, банківської справи та страхування, що передбачає проведення досліджень та/або здійснення інновацій та характеризується невизначеністю умов і вимог до професійної, навчальної або дослідницької діяльності.</p>
Загальні компетентності (ЗК)	<p>ЗК 1. Здатність проводити дослідження та генерувати нові ідеї.</p> <p>ЗК 2. Здатність проявляти лідерські навички.</p> <p>ЗК 3. Здатність діяти на основі етичних міркувань (мотивів).</p> <p>ЗК 4. Здатність вести переговори та розв'язувати конфлікти.</p> <p>ЗК 5. Здатність до мотивації та досягнення спільної мети.</p> <p>ЗК 6. Здатність приймати обґрунтовані рішення.</p> <p>ЗК 7. Здатність працювати автономно.</p> <p>ЗК 8. Здатність працювати у міжнародному просторі.</p> <p>ЗК 9. Здатність розробляти проекти та управляти ними.</p> <p>ЗК 10. Здатність спілкуватися іноземними та державною мовами.</p>

<p>Фахові компетентності спеціальності (ФК)</p>	<p>ФК1. Здатність використовувати фундаментальні закономірності розвитку фінансів, банківської справи та страхування у поєднанні з дослідницькими і управлінськими інструментами для здійснення професійної та наукової діяльності.</p> <p>ФК2. Здатність аналізувати фінансову і монетарну політику та обґрунтовувати напрями їх удосконалення.</p> <p>ФК3. Здатність використовувати теоретичний та методичний інструментарій для діагностики і моделювання фінансової діяльності суб'єктів господарювання.</p> <p>ФК4. Здатність застосовувати управлінські навички у сфері фінансів, банківської справи та страхування.</p> <p>ФК5. Здатність оцінювати дієвість наукового, аналітичного і методичного інструментарію для обґрунтування управлінських рішень у сфері фінансів, банківської справи та страхування.</p> <p>ФК6. Здатність демонструвати поглиблені знання у сфері фінансового, банківського та страхового менеджменту.</p> <p>ФК7. Здатність використовувати положення і методи дослідження інших наук для розв'язання професійних та наукових задач у сфері фінансів, банківської справи та страхування.</p> <p>ФК8. Здатність формулювати наукові завдання у сфері фінансів, банківської справи та страхування, обирати напрями і методи досліджень .</p> <p>ФК9. Здатність до пошуку, використання та інтерпретації інформації для вирішення професійних і наукових завдань в сфері фінансів, банківської справи та страхування.</p> <p>ФК10. Здатність розробляти завдання для проектування інформаційних систем в сфері фінансів, банківської справи та страхування.</p> <p>ФК11. Здатність розуміти специфіку організації фінансової роботи підприємств та фінансових установ (банків, страхових компаній тощо), здійснювати фінансові розрахунки, складати всі необхідні фінансові плани, прогнози, звіти.</p> <p>ФК12. Здатність здійснювати фінансову оцінку бізнесу, планування та прогнозування діяльності підприємства, організації (підрозділу), фінансової установи.</p> <p>ФК13. Здатність вимірювати та оцінювати стратегічні й фінансові ризики на макро- й мікрорівні та визначати їх вплив та можливість нейтралізації в процесі прийняття управлінських рішень.</p> <p>ФК14. Здатність проводити діагностику загрози банкрутства; своєчасно проводити попереджувальні заходи антикризового управління; розробляти санаційні заходи.</p> <p>ФК15. Здатність здійснювати контроль за надходженням, розподілом та використанням фінансових ресурсів у сфері фінансів, банківської справи та страхування.</p>
<p>7 – Програмні результати навчання</p>	
<p>Результати навчання</p>	<p>ПРН1. Планувати та управляти часом при проведенні досліджень.</p>

	<p>ПРН2. Проводити дослідження, генерувати нові ідеї, здійснювати інноваційну діяльність.</p> <p>ПРН3. Демонструвати навички самостійного прийняття рішень, бути лідером, нести відповідальність за стратегічний розвиток команди.</p> <p>ПРН4. Позитивно сприймати необхідність діяти на основі професійних етичних міркувань (мотивів).</p> <p>ПРН5. Використовувати навички ведення переговорів та розв'язання конфліктів в професійній діяльності та при проведенні досліджень.</p> <p>ПРН6. Проявляти вміння працювати в команді, мотивувати та управляти роботою інших для досягнення спільної мети.</p> <p>ПРН7. Оцінювати сучасний стан фінансів, банківської справи та страхування і приймати обґрунтовані рішення.</p> <p>ПРН8. Демонструвати навички самостійної роботи, гнучкого мислення, відкритості до нових знань, оцінювати результати автономної роботи і нести відповідальність за особистий професійний розвиток.</p> <p>ПРН9. Обирати методи адаптації та напрями використання міжнародних стандартів та нормативів в професійній діяльності.</p> <p>ПРН10. Розробляти проекти у сфері фінансів, банківської справи та страхування та управляти ними.</p> <p>ПРН11. Демонструвати навички спілкування в професійних і наукових колах державною та іноземними мовами.</p> <p>ПРН12. Використовувати фундаментальні закономірності розвитку фінансів, банківської справи та страхування у поєднанні з дослідницькими і управлінськими інструментами для здійснення професійної та наукової діяльності.</p> <p>ПРН13. Вміти обґрунтовувати напрями удосконалення фінансової і монетарної політики.</p> <p>ПРН14. Здійснювати діагностику і моделювання фінансової діяльності суб'єктів господарювання.</p> <p>ПРН15. Демонструвати управлінські навички у сфері фінансів, банківської справи та страхування.</p> <p>ПРН16. Обґрунтувати управлінські рішення у сфері фінансів, банківської справи та страхування та оцінювати їх ефективність.</p> <p>ПРН17. Застосовувати поглиблені знання в сфері фінансового, банківського та страхового менеджменту для прийняття рішень.</p> <p>ПРН18. Адаптувати положення та методи дослідження інших наук для розв'язання професійних та наукових задач у сфері фінансів, банківської справи та страхування.</p> <p>ПРН19. Виявляти проблеми, визначати наукові завдання у сфері фінансів, банківської справи та страхування і обирати методи для їх розв'язання.</p> <p>ПРН20. Систематизувати та аналізувати інформацію для вирішення професійних та наукових завдань в сфері фінансів, банківської справи та страхування.</p> <p>ПРН21. Розробляти завдання для проектування інформаційних систем в сфері фінансів, банківської справи та страхування.</p> <p>ПРН22. Здійснювати самостійне дослідження та презентувати його результати з вмінням виокремлювати особистий внесок.</p>
--	---

	<p>ПРН23. Здатність застосовувати знання системи управління фінансами підприємств, банків та страхових компаній</p> <p>ПРН24. Демонструвати навички фінансової оцінки бізнесу та розуміння перспектив його розвитку</p> <p>ПРН25. Вміти здійснювати оцінку ризиків зовнішнього та внутрішнього середовища</p> <p>ПРН26. Вміти аналізувати фінансову галузь і галузь фінансових послуг</p> <p>ПРН27. Демонструвати навички діагностики ризику банкрутства підприємства, банку, страхової компанії та вміти розробляти антикризові заходи</p> <p>ПРН28. Застосовувати знання у сфері фінансів, банківської справи та страхування для здійснення контролю за рухом фінансових ресурсів підприємств, організацій та фінансових установ</p>
8 – Ресурсне забезпечення реалізації програми	
Кадрове забезпечення	Усі науково-педагогічні працівники, які забезпечують освітньо-професійну програму за спеціальністю відповідають профілю і напрямку дисциплін, що викладаються, мають необхідний стаж педагогічної роботи та досвід практичної роботи. В процесі організації навчального процесу залучаються професіонали з досвідом дослідницької/управлінської/інноваційної роботи та/або роботи за фахом.
Матеріально-технічне забезпечення	Матеріально-технічне забезпечення дозволяє повністю забезпечити освітній процес протягом всього циклу підготовки за освітньою програмою. Стан приміщень засвідчено санітарно-технічними паспортами, що відповідають чинним нормативним актам.
Інформаційне та навчально-методичне забезпечення	Освітньо-професійна програма повністю забезпечена НМК з усіх навчальних компонентів (навчальних дисциплін, практик).
9 – Академічна мобільність	
Національна кредитна мобільність	Національна кредитна мобільність для ВНЗ забезпечується співпрацею з провідними ВНЗ України задля організації взаємного обміну студентами, викладачами й адміністративним персоналом відповідно до угоди про співробітництво.
Міжнародна кредитна мобільність	Міжнародна кредитна мобільність забезпечується співпрацею з європейськими університетами задля організації взаємного обміну студентами, викладачами й адміністративним персоналом за проектами з міжнародної кредитної мобільності на основі двосторонніх договорів між НМетАУ та вищими навчальними закладами зарубіжних країн-партнерів. Індивідуальна академічна мобільність можлива за рахунок участі у програмах проекту Erasmus+ і Tempus.
Навчання іноземних здобувачів вищої освіти	Навчання іноземних студентів проводиться на загальних умовах та засвоєнні дисциплін, передбачених навчальним планом. Методика викладання українською (російською) мовою.

2. Перелік компонент освітньо-професійної програми та їх логічна послідовність

2.1. Перелік компонент освітньо-професійної програми

Код н/д	Компоненти освітньо-професійної програми (навчальні дисципліни, курсові проекти (роботи), практики, кваліфікаційна робота)	Кількість кредитів	Форма підсумкового контролю
1	2	3	4
Обов'язкові компоненти			
I. Цикл соціально-гуманітарної підготовки			
ОК 1.	Глобальна економіка	4	екзамен
ОК 2.	Соціальна відповідальність	4	екзамен
ОК 3.	Інноваційний розвиток підприємства	4	екзамен
ОК 4.	Охорона праці в галузі і цивільний захист	3	екзамен
II. Цикл фахової підготовки			
ОК 5.	Фінансовий менеджмент	6	екзамен
ОК 6.	Податковий менеджмент	4	екзамен
ОК 7.	Страховий менеджмент	4	екзамен
ОК 8.	Ринок фінансових послуг	4	екзамен
ОК 9.	Управління фінансовою санацією підприємств	4	екзамен
	Курсова робота з ОК 5		курслова робота
ОК 10.	Переддипломна практика	6	диференційований залік
ОК 11.	Виконання випускної кваліфікаційної роботи магістра	24	випускна кваліфікаційна робота магістра
Загальний обсяг обов'язкових компонент:		67	
Вибіркові компоненти освітньо-професійної програми			
Вибірковий блок №1			
ВБ1.	Оцінка вартості бізнесу	4	екзамен
ВБ2.	Управління фінансовими ризиками	4	екзамен
ВБ3.	Інноваційний менеджмент	3	екзамен
ВБ4.	Фінансовий менеджмент у банку	3	екзамен
ВБ5.	Фінансовий контролінг	3	екзамен
ВБ6.	Методологія наукових досліджень в інформаційній економіці	3	екзамен
ВБ7.	Моделювання в управлінні соціально-економічними системами	3	екзамен
	Курсова робота за ВБ 1.		курслова робота
Вибірковий блок №2			
ВБ8.	<i>Фінансовий менеджмент у малому бізнесі</i>	4	екзамен
ВБ9.	<i>Фінансове посередництво</i>	4	екзамен
ВБ10.	<i>Управління фінансами страхової компанії</i>	3	екзамен
ВБ11.	<i>Аналіз діяльності фінансових установ</i>	3	екзамен
ВБ12.	<i>Математичні методи та моделі ринкової економіки</i>	3	екзамен

ВБ13.	<i>Міжнародні стратегії економічного розвитку</i>	3	екзамен
ВБ14.	<i>Сталий розвиток в промисловості</i>	3	екзамен
	<i>Курсова робота за ВБ 8</i>		курслова робота
	Усього за вибілковими компонентами	23	
ЗАГАЛЬНИЙ ОБСЯГ ОСВІТНЬО-ПРОФЕСІЙНОЇ ПРОГРАМИ:		90	

2.2. Структурно-логічна схема освітньо-професійної програми

Логічна послідовність вивчення компонент освітньо-професійної програми здобувачами за денною формою навчання за варіантами наведена у таблицях 2.1 та 2.2 та на рис. 2.1.

Таблиця 2.1 – Послідовність навчальної діяльності (варіант 1)

Курс	Семестр	Позначення видів навчальної діяльності
1	1	ОК 5, ОК 7, ОК 9, ОК 4, ВБ 2, ВБ 3, ВБ 4, ВБ 5
	2	ОК 1, ОК 2, ОК 3, ОК 6, ОК 8, ВБ 1, ВБ 6, ВБ 7
2	3	ОК 10, ОК 11

Таблиця 2.2 – Послідовність навчальної діяльності (варіант 2)

Курс	Семестр	Позначення видів навчальної діяльності
1	1	ОК 5, ОК 7, ОК 9, ОК 4, ВБ 10, ВБ 11, ВБ 12, ВБ 13
	2	ОК 1, ОК 2, ОК 3, ОК 6, ОК 8, ВБ 9, ВБ 13, ВБ 14
2	3	ОК 10, ОК 11

3. Форма атестації здобувачів вищої освіти

Атестація випускників освітньо-професійної програми «Фінанси, банківська справа та страхування» спеціальності 072 «Фінанси, банківська справа та страхування» проводиться у формі захисту випускної кваліфікаційної роботи магістра й завершується видачею документів встановленого зразка про присудження їм ступеня магістра з присвоєнням кваліфікації: магістр з фінансів, банківської справи та страхування.

Атестація здійснюється відкрито і публічно.

СТРУКТУРНО-ЛОГІЧНА СХЕМА ОСВІТНЬО-ПРОФЕСІЙНОЇ ПРОГРАМИ



Рис. 2.1 – Структурно-логічна схема ОПП

	OK 1	OK 2	OK 3	OK 4	OK 5	OK 6	OK 7	OK 8	OK 9	OK 10	OK 11	BB 1	BB 2	BB 3	BB 4	BB 5	BB 6	BB 7	BB 8	BB 9	BB 10	BB 11	BB 12	BB 13	BB 14
ФК 9											•						•								
ФК 10																		•					•		
ФК 11					•						•				•							•			
ФК 12									•			•				•			•						
ФК 13													•			•				•		•			
ФК 14									•				•									•			
ФК 15						•	•									•						•			

5. Матриця забезпечення програмних результатів навчання (ПРН) відповідними компонентами освітньо-професійної програми

	ОК 1	ОК 2	ОК 3	ОК 4	ОК 5	ОК 6	ОК 7	ОК 8	ОК 9	ОК 10	ОК 11	ВБ 1	ВБ 2	ВБ 3	ВБ 4	ВБ 5	ВБ 6	ВБ 7	ВБ 8	ВБ 9	ВБ 10	ВБ 11	ВБ 12	ВБ 13	ВБ 14	
ПРН 1			•			•																				
ПРН 2			•							•	•			•												
ПРН 3		•		•																						
ПРН 4		•	•	•																						
ПРН 5		•	•	•																						
ПРН 6		•	•											•												
ПРН 7									•				•	•												
ПРН 8					•					•	•	•														
ПРН 9	•																							•	•	
ПРН 10					•						•	•		•												
ПРН 11	•																							•		
ПРН 12					•	•	•	•	•																	
ПРН 13								•							•				•			•				
ПРН 14									•										•				•	•		
ПРН 15					•	•	•								•											
ПРН 16																	•	•						•		
ПРН 17						•	•								•				•							

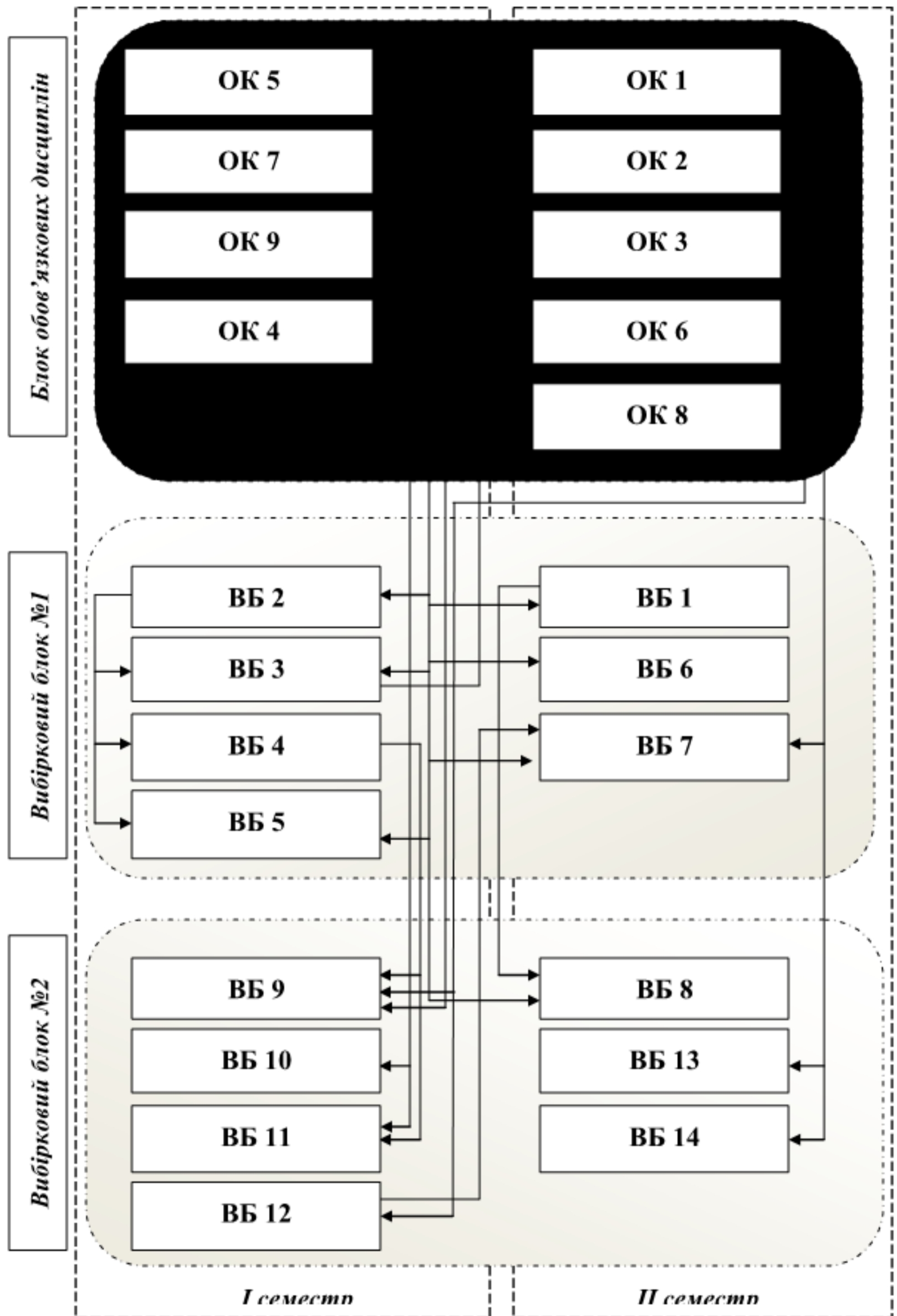
	OK 1	OK 2	OK 3	OK 4	OK 5	OK 6	OK 7	OK 8	OK 9	OK 10	OK 11	BB 1	BB 2	BB 3	BB 4	BB 5	BB 6	BB 7	BB 8	BB 9	BB 10	BB 11	BB 12	BB 13	BB 14
ПРН 18																	•	•					•		
ПРН 19											•	•	•				•	•							
ПРН 20										•	•						•								
ПРН 21																		•					•		
ПРН 22										•	•														
ПРН 23					•						•				•							•			
ПРН 24									•			•				•			•						
ПРН 25													•			•				•		•			
ПРН 26							•									•				•					
ПРН 27									•				•									•			
ПРН 28						•	•									•						•			

6. Вимоги до наявності внутрішньої системи забезпечення якості освіти

У НМетАУ функціонує система забезпечення якості освітньої та наукової діяльності, яка передбачає здійснення наступних процедур і заходів (табл. 6.1).

Таблиця 6.1 – Оцінка системи внутрішнього забезпечення якості в НМетАУ

1) визначення принципів та процедур забезпечення якості вищої освіти	Стратегічні напрямки удосконалення освітньої діяльності і підвищення якості підготовки фахівців з вищою освітою у НМетАУ визначені Концепцією розвитку НМетАУ, Вченою радою академії затверджено Стратегію розвитку освітньої, наукової та інноваційної діяльності Національної металургійної академії України: https://nmetau.edu.ua/file/strategiya.pdf . Комплексний підхід до забезпечення якості забезпечується Радою з забезпечення якості освітньої діяльності і підготовки фахівців НМетАУ, яка створена за рішенням Вченої ради 25.02.2016 р. і функціонує відповідно до чинного положення: http://nmetau.edu.ua/file/rz.pdf .
2) здійснення моніторингу та періодичного перегляду освітніх програм	Процедури створення освітніх програм визначені «Положенням про організацію освітнього процесу у НМетАУ», затвердженим Вченою радою 03.09.2015: http://nmetau.edu.ua/file/organizatsiya_osvit_prot.pdf . Функції перегляду освітніх програм згідно відповідного Положення покладені на начальню-методичні комісії НМетАУ. Доступ до відповідної інформації забезпечено через електронну систему документообігу НМетАУ.
3) щорічне оцінювання здобувачів вищої освіти, науково-педагогічних і педагогічних працівників ВНЗ та регулярне оприлюднення результатів таких оцінювань на офіційному веб-сайті ВНЗ, на інформаційних стендах тощо	Впроваджено механізм щорічного оцінювання здобувачів вищої освіти і науково-педагогічних працівників згідно з «Положенням про визначення рейтингу структурних підрозділів, науково-педагогічних працівників, наукових співробітників, аспірантів та докторантів НМетАУ» http://nmetau.edu.ua/file/pro_reyting.pdf ; «Положенням про рейтингову систему оцінювання навчальних досягнень студентів» http://nmetau.edu.ua/file/polozhennya_pro_reyting_studentiv_nmetau-zmini.pdf . Результати оцінювання оприлюднюються на відповідному стенді, в газеті «Кадри металургії»: http://nmetau.edu.ua/ua/minfo/i12/p1796 .
4) забезпечення підвищення кваліфікації педагогічних і науково-педагогічних працівників	Підвищення кваліфікації науково-педагогічних працівників відбувається на регулярній основі відповідно до «Положення про підвищення кваліфікації педагогічних і науково-педагогічних працівників НМетАУ», затвердженого Вченою радою 21.12.2015 р.: http://nmetau.edu.ua/file/polozhennya_pro_pkrnp.pdf , в якому передбачені процедури планування, організації і контролю підвищення кваліфікації. Результати підвищення кваліфікації працівниками академії враховуються під час проведення конкурсного відбору на заміщення відповідних посад згідно з «Положенням про порядок проведення конкурсного відбору та складання

	<p>трудоих договорів (контрактів) з науково-педагогічними працівниками НМетАУ»: http://nmetau.edu.ua/file/polozhennya_pro_obrannya_nmetau-zi_zminami_2017.pdf.</p>
<p>5) забезпечення наявності необхідних ресурсів для організації освітнього процесу, у т.ч. самостійної роботи студентів, за кожною освітньою програмою</p>	<p>Освітній процес забезпечується необхідними матеріальними та інформаційними ресурсами, у т.ч. завдяки використанню безкоштовного програмного забезпечення Microsoft за підпискою Microsoft Developer Network Academic Alliance (MSDN AA): http://nmetau.edu.ua/ua/minfo/i12/p597. Реалізуються заходи щодо удосконалення організації самостійної роботи студентів заочної і денної форми навчання із забезпеченням доступу до власної інформаційної бази навчально-методичних матеріалів з офіційного веб-сайту НМетАУ (http://nmetau.edu.ua/ua/mfac/i1011/p978) та хмарного сервісу кафедри економічної інформатики НМетАУ Google Drive (BUMM_ADD).</p>
<p>6) забезпечення наявності інформаційних систем для ефективного управління освітнім процесом</p>	<p>У НМетАУ з 2004 року функціонує електронна система документообігу (ЕСДО). Доступ до ЕСДО здійснюється через локальну комп'ютерну мережу НМетАУ. ЕСДО забезпечує дієвий автоматизований контроль освітнього процесу у сегментах «Навчальний процес» (навчальні плани, програми навчальних дисциплін, навчальне навантаження тощо), «Контингент студентів» (списки студентів, рух контингенту, успішність тощо), «Персонал» (штатний розклад, конкурсне обрання, контракти тощо), «Нормативні документи» тощо. Щороку відбувається введення в експлуатацію нових сегментів ЕСДО. В межах навчального відділу НМетАУ функціонує сектор роботи з ЄДЕБО.</p>
<p>7) забезпечення публічності інформації про освітні програми, ступені вищої освіти та кваліфікації</p>	<p>Інформація про освітні програми, ступені вищої освіти та кваліфікації, у т.ч. для іноземних студентів (http://nmetau.edu.ua/ua/mintcoop/i11/p564), є доступною у ЕСДО НМетАУ та на офіційному веб-сайті НМетАУ. Здійснюються заходи щодо розширення можливостей веб-сайту для більш повного висвітлення змісту навчання за окремими освітніми програмами.</p>
<p>8) забезпечення ефективної системи запобігання та виявлення академічного плагіату у наукових працях працівників ВНЗ та здобувачів вищої освіти</p>	<p>Питання щодо забезпечення академічної доброчесності розглядаються відповідно до «Кодексу академічної доброчесності», затвердженого Вченою радою НМетАУ 07.09.2016р.: http://nmetau.edu.ua/file/kodeks.pdf. Наразі Радою з забезпечення якості освітньої діяльності опрацьовуються основні процедури виявлення академічного плагіату, у тому числі із використанням сучасних інформаційних технологій.</p>

7. Прикінцеві положення

Освітньо-професійна програма оприлюднюється на сайті академії до початку прийому на навчання до академії відповідно до Правил прийому.

Відповідальність за впровадження освітньо-професійної програми «Фінанси, банківська справа та страхування» та забезпечення якості вищої освіти несе завідувач кафедри фінансів НМетАУ.

**Перелік нормативних документів,
на яких базується освітньо-професійна програма**

1. Закон «Про вищу освіту». – Режим доступу: <http://zakon4.rada.gov.ua/laws/show/1556-18>.
2. Стандарт вищої освіти другого рівня (магістр) галузі знань 07 Управління та адміністрування спеціальності 072 Фінанси, банківська справа та страхування. ПРОЕКТ. Режим доступу: <http://mon.gov.ua/activity/education/reforma-osviti/naukovo-metodichna-rada-ministerstva/proekti-standartiv-vishchoyi-osviti.html>.
3. Класифікація видів економічної діяльності : ДК 009:2010. – На заміну ДК 009:2005 ; Чинний від 2012-01-01. – (Національний класифікатор України).
4. Класифікатор професій ДК 003:2010. – На заміну ДК 003:2005; Чинний від 2010-11-01. – (Національний класифікатор України).
5. Національний освітній глосарій: вища освіта / 2-е вид., перероб. і доп. / авт.-уклад. : В. М. Захарченко та ін. / За ред. В. Г. Кременя. – К.: ТОВ «Видавничий дім «Триєди», 2014. – 100 с.
6. Національна рамка кваліфікацій – Режим доступу: <http://zakon4.rada.gov.ua/laws/show/1341-2011-п>.
7. Методичні рекомендації щодо розроблення стандартів вищої освіти / Схвалено сектором вищої освіти Науково-методичної Ради Міністерства освіти і науки України протокол № 3 від 29.03.2016.
8. Области образования и профессиональной подготовки 2013 (МСКО-О 2013): Сопроводительное руководство к Международной стандартной классификации образования 2011. Институт статистики ЮНЕСКО, 2014. – Режим доступу: <http://www.uis.unesco.org/Library/Documents/isced-f-2013-fields-of-education-training-2014-rus.pdf>.
9. Перелік галузей знань і спеціальностей. – Режим доступу: <http://zakon4.rada.gov.ua/laws/show/266-2015-п>.
10. Положення про організацію освітнього процесу в Національній металургійній академії України. – Режим доступу: http://nmetau.edu.ua/file/organizatsiya_osvit_prot.pdf.
11. Розроблення освітніх програм: методичні рекомендації – http://ihed.org.ua/images/biblioteka/rozroblennya_osv_program_2014_tempus-office.pdf.
12. TUNING (для ознайомлення зі спеціальними (фаховими) компетентностями та прикладами стандартів – <http://www.unideusto.org/tuningeu/>.

Розробники освітньо-професійної програми:

Керівник проектної групи,
гарант освітньої програми, голова НМК
зі спеціальності «Фінанси, банківська справа
та страхування» к.е.н., доц.

 І.Г. Сокиринська

д.е.н., проф., декан ФГМ

 К.Ф. Ковальчук

к.е.н., доц.

 О.В. Божанова

к.е.н., доц.

 І.Г. Аберніхіна